

KUGELKUPPLUNG AK 161 / AK 270

für gebremste Anhänger bis 2.700 kg



SICHERHEITSPPLUS 1

Stellung Offen

Der Handgriff zeigt schräg nach oben und signalisiert dem Bediener, dass er geöffnet ist.



SOFTTOUCHGRIFF

Im roten Bereich des Handgriffes wird eine weiche und somit haftende Kunststoffmischung eingesetzt. Zusätzlich dient die Nase am Handgriffende als Abrutschsicherung.

SICHERHEITSPPLUS 2

Stellung Geschlossen

Die Kugel des Pkw's ist eingetaucht und hat den Sicherungshebel entriegelt. Erst jetzt nimmt der Handgriff die horizontale Position ein und signalisiert dem Bediener, dass eine sichere Verbindung hergestellt wurde.



VERSCHLEISSANZEIGE

Solange die Markierung im positiven Bereich ist, ist die Anhängerkupplung in Ordnung.

SOFTDOCK SERIENMÄSSIG

- I Schutz gegen Verkratzen
- I Schienbeinschutz



SICHERHEITSPPLUS 3

Anzeige für richtiges Ankuppeln

In der geschlossenen Stellung wird zusätzlich die grüne Sicherheitsanzeige durch die Kugelkupplung des Pkw's herausgedrückt und somit sichtbar. Sie signalisiert dem Bediener nochmals, dass der Anhänger sicher mit dem Pkw verbunden ist. Eine Scheinverriegelung wird somit verhindert. Die Fahrt kann beginnen.

**Sicherungshebel
für fehlerfreies Ankuppeln**

OPTIONALES ZUBEHÖR DRUCKSCHLOSS

Wirksamer Schutz gegen schnellen Zugriff im an- und abgekuppelten Zustand.



KUGELKUPPLUNG AK 161

für gebremste Anhänger bis 1.600 kg

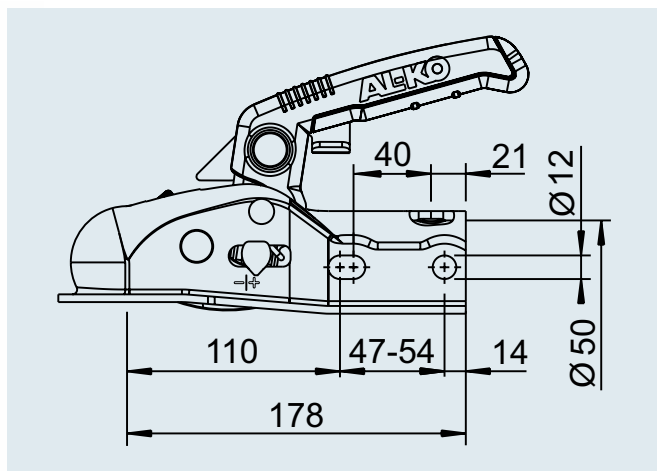

6



Kugelkupplung AK 161 mit Soft-Dock	
SAP: KUPLNG KUGL AK161 D50 M BEDANLEIT	
Bestell-Nr.	1730219
Barcode-Nr.	4003718049756
zul. Gesamtgewicht	1.600 kg
Stützlast	120 kg
D-/Dc-Wert	14,95 kN
Material	Stahl
Bohrungen	horizontal + kreuz
Anziehdrehmoment	75 Nm
ECE-Typgenehmigungs-Nr.	E1 55R-01 2671
	1,6 kg
	- 288 Stück

Kugelkupplung AK 161 mit Soft-Dock, Distanzstücke Ø 35/45	
SAP: KUPLNG KUGL AK161 D50/45/35 M BEDANLEIT	
Bestell-Nr.	1730218
Barcode-Nr.	4003718049749
zul. Gesamtgewicht	1.600 kg
Stützlast	120 kg
D-/Dc-Wert	14,95 kN
Material	Stahl
Bohrungen	horizontal + kreuz
Anziehdrehmoment	75 Nm
ECE-Typgenehmigungs-Nr.	E1 55R-01 2671
	1,7 kg
	- 156 Stück

Safety Kit Kugelkupplung AK 161 mit Soft-Dock, Distanzstücke Ø 35/45, Druckschloss	
SAP: KIT SAFETY AK161 D50/45/35 M ZUBEHÖR	
Bestell-Nr.	1730220
Barcode-Nr.	4003718049763
zul. Gesamtgewicht	1.600 kg
Stützlast	120 kg
D-/Dc-Wert	14,95 kN
Material	Stahl
Bohrungen	horizontal + kreuz
Anziehdrehmoment	75 Nm
ECE-Typgenehmigungs-Nr.	E1 55R-01 2671
	1,9 kg
	- 156 Stück

Soft-Dock	
passend für Kugelkupplung AK 161 / AK 270	
SAP: SOFT-DOCK SCHWARZ	
Bestell-Nr.	693394
Barcode-Nr.	4003718051698
	0,04 kg
	- -



KUGELKUPPLUNG AK 270

für gebremste Anhänger bis 2.700 kg

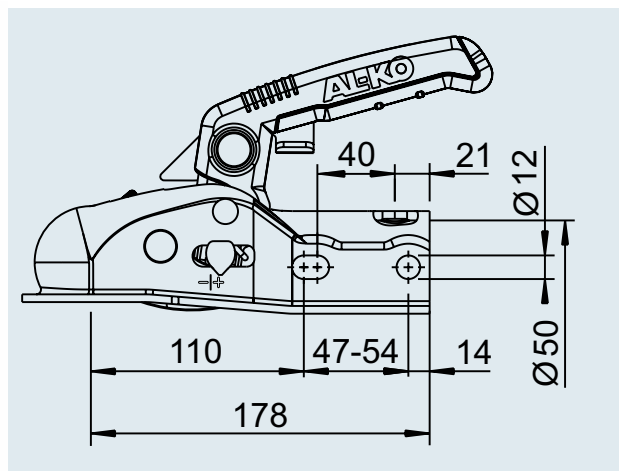

Kugelkupplung AK 270 mit Soft-Dock

SAP: KUPLNG KUGL AK270 D50 M BEDANLEIT

Bestell-Nr.	1730082
Barcode-Nr.	4003718049770
zul. Gesamtgewicht	2.700 kg
Stützlast	120 kg
D-/Dc-Wert	21,6 kN
Material	Stahl
Bohrungen	horizontal + kreuz
Anziehdrehmoment	75 Nm
ECE-Typgenehmigungs-Nr.	E1 55R-01 2669
	1,7 kg
	– 288 Stück

Kugelkupplung AK 270 mit Soft-Dock, Distanzstücke Ø 35/40/45

SAP: KUGL AK270 D50/45/40/35 M BA

Bestell-Nr.	1730083
Barcode-Nr.	4003718049787
zul. Gesamtgewicht	2.700 kg
Stützlast	120 kg
D-/Dc-Wert	21,6 kN
Material	Stahl
Bohrungen	horizontal + kreuz
Anziehdrehmoment	75 Nm
ECE-Typgenehmigungs-Nr.	E1 55R-01 2669
	1,9 kg
	– 156 Stück

Safety Kit AK 270 mit Soft-Dock, Distanzstücke Ø 35/40/45, Druckschloss

SAP: KIT SAFETY AK270 D50/45/40/35 ZUBEHÖR

Bestell-Nr.	1730084
Barcode-Nr.	4003718049794
zul. Gesamtgewicht	2.700 kg
Stützlast	120 kg
D-/Dc-Wert	21,6 kN
Material	Stahl
Bohrungen	horizontal + kreuz
Anziehdrehmoment	75 Nm
ECE-Typgenehmigungs-Nr.	E1 55R-01 2669
	1,9 kg
	– 156 Stück



Schließzylinder mit Safety-Ball passend für Kugelkupplung AK 161/AK 270

SAP: KIT STECKSCHLOSS AK161/AK270

Bestell-Nr.	1730411
Barcode-Nr.	4003718051704
	0,15 kg
	– –

KUGELKUPPLUNG AK 301 / AK 351

für gebremste Anhänger bis 3.500 kg



SICHERES ANKUPPELN



Eindeutige Offenstellung
Der Handgriff zeigt schräg nach oben und signalisiert dem Bediener:
Kupplung ist noch nicht verriegelt!

Schutzabdeckung für sicheres Ankuppeln



Verschleißanzeige
Informiert über den Zustand der Kupplung Ihres Anhängers sowie der Anhängervorrichtung Ihres Pkw.



Eindeutige Geschlossenstellung
Die Anhängervorrichtung des Pkw taucht ein. Erst jetzt geht der Handgriff in die Horizontale und signalisiert dem Bediener:
Kupplung ist verriegelt!

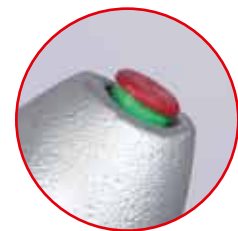

Sicherheitsanzeige
Wird im angekuppelten Zustand der grüne Zylinder sichtbar, wissen Sie, dass die Kupplung richtig auf der Kugel Ihres Zugfahrzeuges aufgesetzt wurde.

MEHR SICHERHEIT – MEHR SCHUTZ



Option „Safety-Ball“ für den Standbetrieb

1. Im abgekuppelten Zustand einfach Safety-Ball in die Kupplung einführen. Der Kupplungsgriff geht nun automatisch in die Stellung „Geschlossen“.
2. Jetzt kann die Kupplung mit dem Schlüssel gegen schnellen Zugriff gesichert werden.
(Details siehe Gebrauchsanweisung).



Option „Diebstahlsicherung“ im Fahr- und Standbetrieb

Schlüssel in Schlosszylinder einführen und sichern.
(Details siehe Gebrauchsanweisung)



Option „Soft-Dock“

(Rammenschutz) Schützt Ihr Fahrzeugheck vor Beschädigungen.

KUGELKUPPLUNG AK 301

für gebremste Anhänger bis 3.000 kg

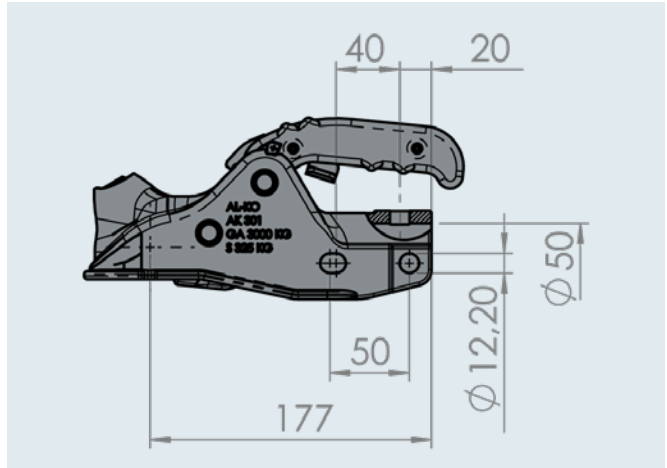

Kugelkupplung PROFI Typ AK 301

SAP: KUPLNG KUGL AK301 D50	
Bestell-Nr.	1221746
zul. Gesamtgewicht	3.000 kg
Stützlast	325 kg
D-/Dc-Wert	26,9 kN
Material	Guss
Bohrungen	horizontal + kreuz
Anziehdrehmoment	75 Nm
ECE-Typgenehmigungs-Nr.	E1 55R-01 1594
	2,85 kg
	– 104 Stück

Kugelkupplung PROFI Typ AK 301 mit Soft-Dock

SAP: KUPLNG KUGL AK301 D50/45 SOFTDOCK VERP	
Bestell-Nr.	1223715
zul. Gesamtgewicht	3.000 kg
Stützlast	325 kg
D-/Dc-Wert	26,9 kN
Material	Guss
Bohrungen	horizontal + kreuz
Anziehdrehmoment	75 Nm
ECE-Typgenehmigungs-Nr.	E1 55R-01 1594
	3,25 kg
	– 50 Stück

Safety Kit PROFI für AK 301

SAP: KIT SAFETY AK301 D50/45 M ZUBEHÖR VERP	
Bestell-Nr.	1223427
zul. Gesamtgewicht	3.000 kg
Stützlast	325 kg
D-/Dc-Wert	26,9 kN
Material	Guss
Bohrungen	horizontal + kreuz
Anziehdrehmoment	75 Nm
ECE-Typgenehmigungs-Nr.	E1 55R-01 1594
	3,45 kg
	– 125 Stück

KUGELKUPPLUNG AK 351

für gebremste Anhänger bis 3.500 kg

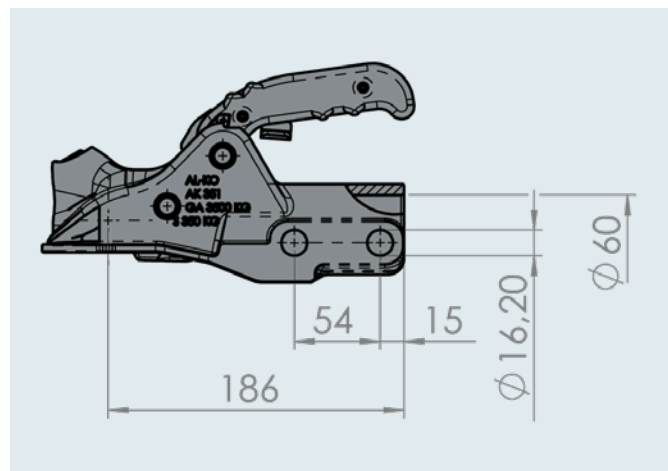
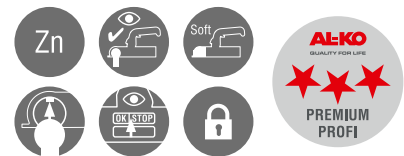

6

Kugelkupplung PROFI Typ AK 351

SAP: KUPLNG KUGL AK351 D60	
Bestell-Nr.	1222636
zul. Gesamtgewicht	3.500 kg
Stützlast	350 kg
D-/Dc-Wert	31,0 kN
Material	Guss
Bohrungen	horizontal
Anziehdrehmoment	195 Nm
ECE-Typgenehmigungs-Nr.	E1 55R-01 1595
	3,0 kg
	– 200 Stück

Kugelkupplung PROFI Typ AK 351 mit Soft-Dock

SAP: KUPLNG KUGL AK351 D60 M SOFTDOCK VERP	
Bestell-Nr.	1223716
zul. Gesamtgewicht	3.500 kg
Stützlast	350 kg
D-/Dc-Wert	31,0 kN
Material	Guss
Bohrungen	horizontal
Anziehdrehmoment	195 Nm
ECE-Typgenehmigungs-Nr.	E1 55R-01 1595
	3,4 kg
	– 125 Stück

Safety Kit PROFI für AK 351

SAP: KIT SAFETY AK351 D60 M ZUBEHÖR VERP	
Bestell-Nr.	1223428
zul. Gesamtgewicht	3.500 kg
Stützlast	350 kg
D-/Dc-Wert	31,0 kN
Material	Guss
Bohrungen	horizontal
Anziehdrehmoment	195 Nm
ECE-Typgenehmigungs-Nr.	E1 55R-01 1595
	3,6 kg
	– 125 Stück

Kugelkupplung PROFI Typ AK 351-351 ZA

SAP: KUPLNG KUGL AK351-351ZA D60 M12 VERP	
Bestell-Nr.	1224333
zul. Gesamtgewicht	3.500 kg
Stützlast	350 kg
D-/Dc-Wert	31,0 kN
Material	Guss
Bohrungen	horizontal + kreuz
Anziehdrehmoment	75 Nm
ECE-Typgenehmigungs-Nr.	E1 55R-01 1594
	3,0 kg
	– 200 Stück



STABILISIERUNGSKUPPLUNG AKS™

für gebremste Anhänger bis 3.500 kg



IHR PLUS

I Sicheres und entspanntes Fahren mit der AKS™



Aufkommende Schlinger- und Nickbewegungen werden mit der Stabilisierungskupplung wirksam unterdrückt.

I Notsituationen

In einer Notsituation lässt sich das Gespann mit der AKS™ schneller beruhigen. Zudem erlaubt die Stabilisierungskupplung eine höhere theoretische Maximalgeschwindigkeit (auf zulässige Höchstgeschwindigkeit achten). Die AKS™ 3004/3504 erfüllt die ISO 11555-1 (100 km/h-Zulassung möglich).

I Funktionsweise

Durch Betätigen des Stabilisierungsgriffs werden vier spezielle Reibbeläge von links, rechts, hinten und vorne an die Anhängerkugel des Pkw gepresst. Das Bremsmoment der Beläge kann max. 320 Nm betragen. Pendel- oder Nickbewegungen werden damit bereits im Ansatz wirkungsvoll unterdrückt.

I Bedienung

Kupplungs- und Stabilisierungsgriff sind voneinander getrennt und jeweils mit einer Hand zu bedienen. Keine umständlichen Zusatzsicherungen. Zum leichteren Rangieren des Anhängers wird einfach der Stabilisierungsgriff geöffnet.

Die AKS – mit noch besserer Ergonomie – wurde mit dem Caravaning Design Award und dem Red Dot Design Award für ihr besonders gelungenes Design ausgezeichnet!



Funktion und Bedienung

So wird richtig angekuppelt:



AKS™ mittels Kupplungsgriff auf die Kugel setzen (Kugel muss fettfrei und blank sein). Kupplungsgriff nach unten drücken.



Den Stabilisierungsgriff nach unten drücken. Die AKS™ ist jetzt fahrbereit.

Auf Wunsch als Serienausstattung oder nachrüstbar bei Anhängern mit AL-KO Chassis

STABILISIERUNGSKUPPLUNG AKS™

für gebremste Anhänger bis 3.500 kg



IHR PLUS

| ECE-Genehmigung – daher keine TÜV-Eintragung erforderlich

| Zugelassen für die 100 km/h-Regelung nach ISO 11555-1

OBERFLÄCHENBEHANDLUNG

Gehäuse: dacrometbeschichtet

Kupplungshandgriff: galvanisch verzinkt

Soft-Dock: Gummimischung

Stabilisierungshandgriff:

Aluminium und dacrometbeschichtet, zusätzlich Griffbereich Kunststoff

KONTROLLE UND WARTUNG

| Sicherheitsanzeige



Ist der grüne Zylinder sichtbar, sitzt die AKS™ richtig auf der Kugel.

| Verschleißkontrolle der Reibbeläge links/rechts



Reibbeläge sind noch in Ordnung.

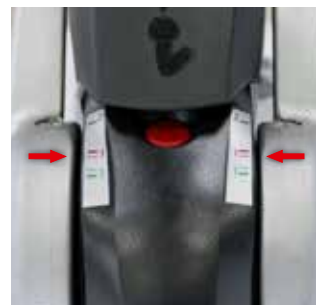

Reibbeläge sind abgenutzt.

| Verschleißanzeige



Verschleißanzeige für Reibbeläge vorne/hinten und Kupplungsmechanismus.

6

ANBAU

Vor dem Anbau der AKS ist zu überprüfen, ob die untenstehenden Voraussetzungen gegeben sind.

Bitte beachten: Der Kugelkopf der Anhängervorrichtung muss fettfrei und blank sein (Farbe unbedingt entfernen).

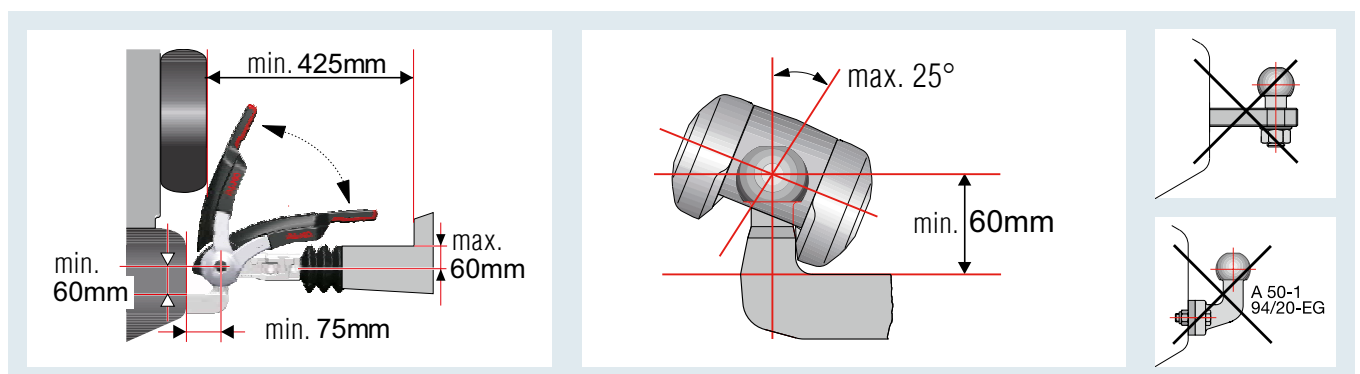

STABILISIERUNGSKUPPLUNG AKS™ 3004

für gebremste Anhänger bis 3.000 kg

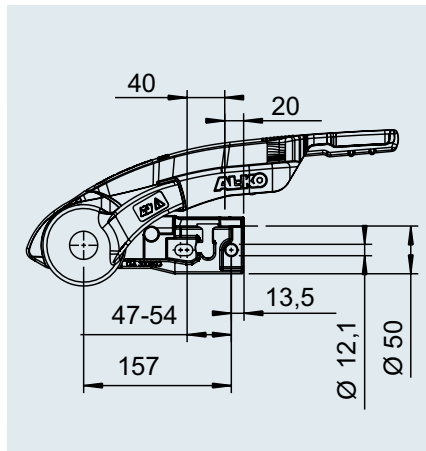

AKS™ 3004	
SAP: AKS3004 VERP GA3000 FL	
Bestell-Nr.	1225158
zul. Gesamtgewicht	3.000 kg
Stützlast	150 kg
D-/Dc-Wert	26,9 kN
Mindestmasse	200 kg
Anziehdrehmoment Festigkeitsklasse 8.8	M12: 75 Nm
ECE-Typgenehmigungs-Nr.	E1 55R-01 0930
	4,2 kg
	– 37 Stück

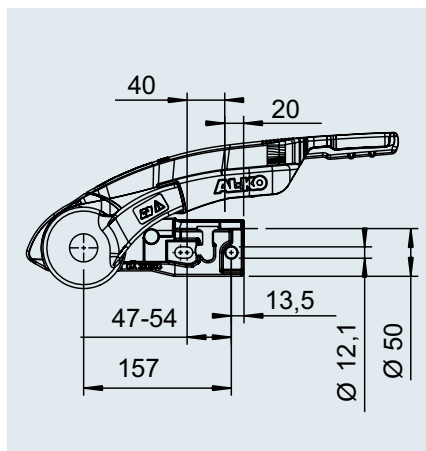

Safety Dreierpack AKS™ 3004	
SAP: AKS3004 (3-ER-PACK) SAFETY+BALL COMP	
Bestell-Nr.	1225155
	5,4 kg
	– 37 Stück

STABILISIERUNGSKUPPLUNG AKS™ 3504 für gebremste Anhänger bis 3.500 kg

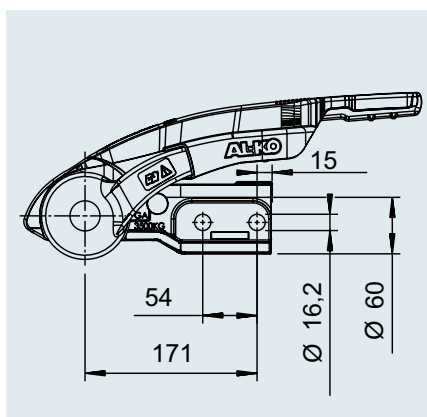

AKS™ 3504 mit integriertem Schloss und Safety-Ball	
SAP: AKS3504 VERP GA3500 M SCHLIESSZYL	
Bestell-Nr.	1225761
zul. Gesamtgewicht	3.500 kg
Stützlaster	350 kg
D-/Dc-Wert	31,0 kN
Mindestmasse	200 kg
Anziedrehmoment Festigkeitsklasse 8.8	M16: 195 Nm
ECE-Typgenehmigungs-Nr.	E1 55R-01 1796
	5,2 kg
	– 37 Stück

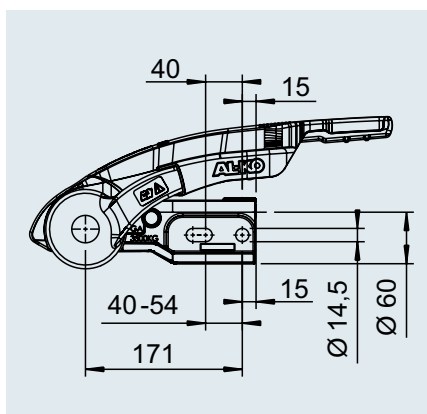

AKS™ 3504 – Kreuzbohrung mit integriertem Schloss und Safety-Ball	
SAP: AKS3504 VERP GA3500 M14 M SCHLIESSZYL	
Bestell-Nr.	1225763
Anziedrehmoment Festigkeitsklasse 10.9	M14: 175 Nm
	5,2 kg
	– 37 Stück