

ESSIEU FREINÉ 1 800 KG

112x5



TECHNIQUE

Modèle :	BASIC	Frein de roue :	2361	Perçage :	112x5
Type d'essieu :	B 1800-9	Suspension :	Suspension hexagonale caoutchouc	Roulement :	Roulement compact
Charge à l'essieu :	SOLO 1 800 kg TA 1 750 kg (3 500 kg)	Tourillon :	160 mm	Trou central jante :	mini 63 mm



La quantité mini de commande par échéance et référence est de **20 pièces**



SAP: ACHSE GU LNGS GRM EA1800 BASIC

Voie en mm	EAB en mm	①	②	③	Sélectionner l'essieu arrière dans la colonne ③				
		Essieu solo Essieu complet Vis de roue sphériques M12x1,5	Essieu avant tandem Essieu complet Vis de roue sphériques M 12x1,5	Essieu arrière Essieu complet Vis de roue sphériques M 12x1,5	Essieu solo et tandem essieu avant avec liaison et visserie Vis de roue sphériques M 12x1,5				
1 370	900	20064001	20064040	20064080	20064120	73,9	-	20	25
1 420	950	20064002	20064041	20064081	20064121	74,4	-	20	25
1 470	1 000	1701879	20064042	20064082	20064122	74,9	-	20	25
1 520	1 050	20064003	20064043	20064083	20064123	75,4	-	20	25
1 570	1 100	20064004	20064044	20064084	20064124	75,9	-	20	25
1 620	1 150	20064005	20064045	20064085	20064125	76,4	-	20	25
1 670	1 200	20064006	20064046	20064086	20064126	76,9	-	20	25
1 720	1 250	20064007	20064047	20064087	20064127	77,4	-	20	25
1 770	1 300	20064008	20064048	20064088	20064128	77,9	-	20	25
1 820	1 350	20064009	20064049	20064089	20064129	78,4	-	20	25
1 870	1 400	20064010	20064050	20064090	20064130	78,9	-	20	25
1 920	1 450	20064011	20064051	20064091	20064131	79,4	-	20	25
1 970	1 500	20064012	20064052	20064092	20064132	79,9	-	20	25
2 020	1 550	20064013	20064053	20064093	20064133	80,4	-	20	25
2 070	1 600	20064014	20064054	20064094	20064134	80,9	-	20	25
2 120	1 650	20064015	20064055	20064095	20064135	81,4	-	20	25
2 170	1 700	20064016	20064056	20064096	20064136	81,9	-	20	25
2 220	1 750	20064017	20064057	20064097	20064137	82,4	-	20	25
2 270	1 800	20064018	20064058	20064098	20064138	82,9	-	20	25
2 320	1 850	20064019	20064059	20064099	20064139	83,4	-	20	25

CONTENU DE LA LIVRAISON

- ▮ Arrêt de gaine essieu solo soudé (arrêt de gaine solo et tandem)
- ▮ Palonnier fourni pour essieu solo
- ▮ Câbles de frein en vrac
- ▮ Vis de roue en vrac

Commande séparée pour tandem

- ▮ Arrêt de gaine tandem boulonnable 249236
- ▮ Palonnier tandem 238576

TRAITEMENT DE SURFACE

- ▮ Corps d'essieu galvanisé
- ▮ Frein de roue à enduction KTL

ACCESSOIRES

- ▮ Amortisseur d'essieu (voir sommaire)

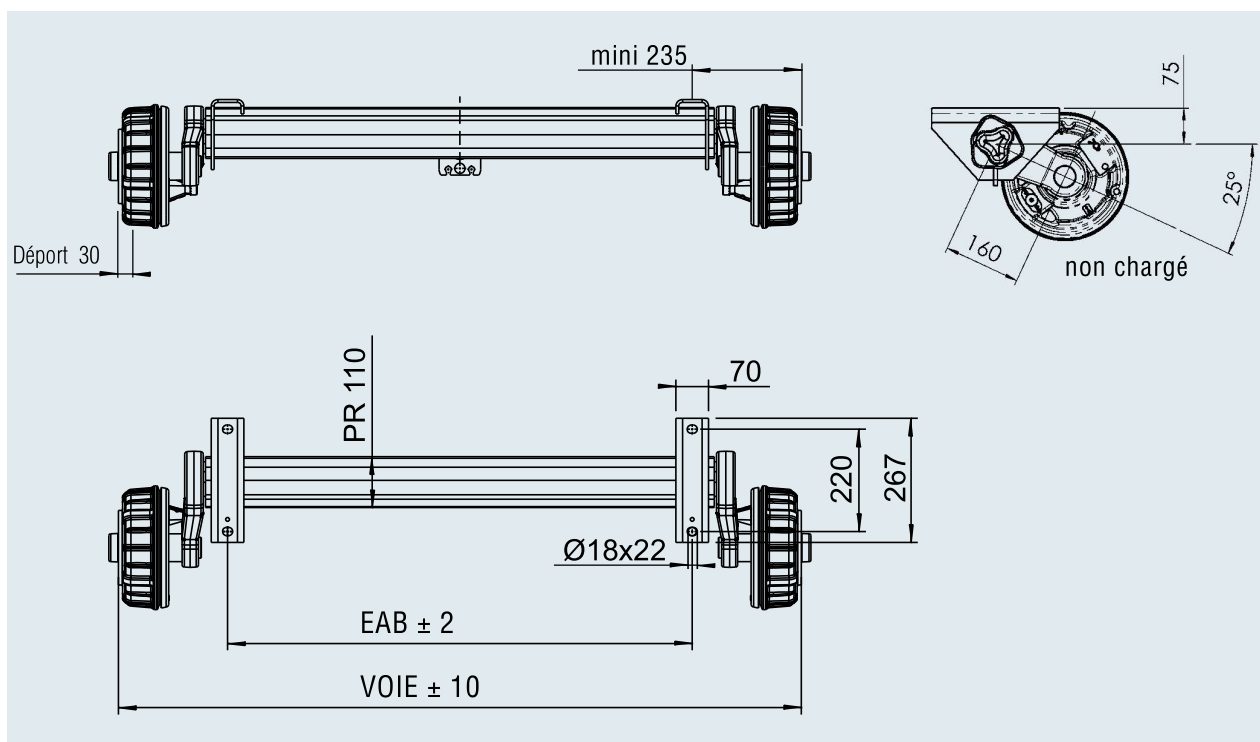
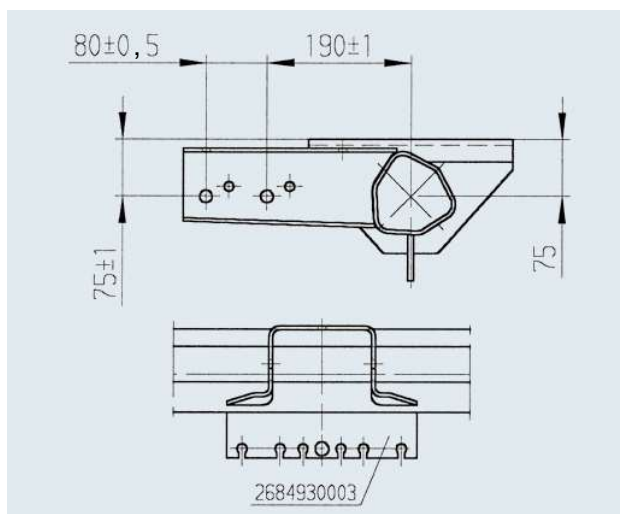
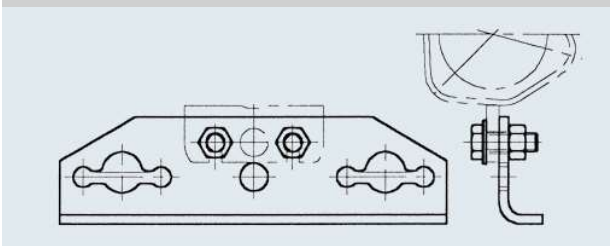
**Accessoire pour liaison y compris arrêt de gaine pour essieu solo et tandem****Accessoire pour tandem****Arrêt de gaine tandem boulonnable****Code article 249236****Palonnier tandem****Code article 238576**