

ENGANCHE DE INERCIA CUADRADO

con dispositivo de freno hidráulico

MONTAJE

Para el montaje de la transmisión de freno hidráulica se necesita:

- I Purgador de aire (con adaptador para el depósito compensador)
- I Embudidora para el conducto de freno (con punzón 4 x 7,5)

Tras montar el bastidor, llenar y purgar el sistema de frenos.

Atención En el caso de que el sistema de frenos no se haya purgado totalmente, el frenado no será suficiente. **¡Peligro de accidentes!**

Para aquellos remolques que tengan un dispositivo de freno hidráulico, es obligatorio utilizar un freno de estacionamiento mecánico independiente.

Estos ejes no se pueden fijar en el centro a una lanza central tubular. Se debe integrar una lanza de central tubular en el marco de la carrocería, u opcionalmente se deben fijar los ejes a una lanza en V.

3

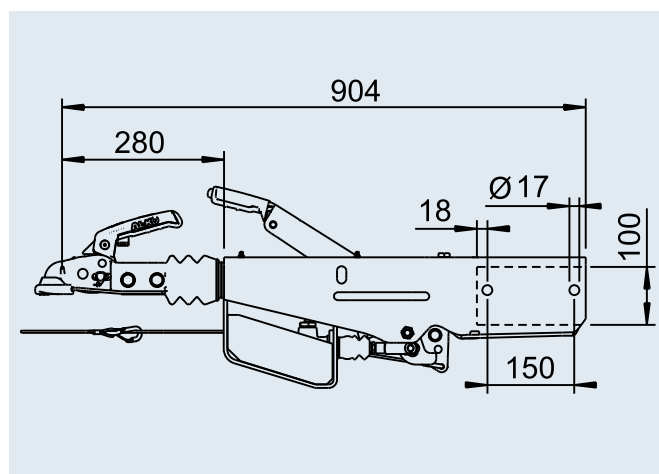

SAP: AE KPL VKT100 161S/HYD AK161 SOND

1. Enganche de inercia en V

N.º de ref.	Tipo	Peso total kg	Carga en bola kg	Montaje	Combinable con freno de rueda AL-KO	Palanca de inversión universal	Palanca de freno de mano	N.º de homologación ECE enganche de inercia	N.º de homologación de modelo ECE instalación de lanza de remolque	Cabezal montada Modelo/versión
1 253 079	Cuadrada 161 S	950 – 1.600	100	100	2051	sí 2361/3081	Resortes de gas	361-0047-97 161 S/A	E1 55R-01-267 161 K	AK 161
1 253 081	Cuadrada 251 S	1.500 – 2.600	100	100	2051	sí 2361/3081	Resortes de gas	361-0044-97 251 S/A	E1 55R-01-268 251 K	AK 270

2. Kit de montaje de conductos hidráulicos

N.º de ref.	Denominación/contenido
1 310 680	Cable de freno 2 x 2000 mm + piecerío (véase el composición de entrega)

3. Kit de montaje de cilindro receptor para eje tándem de chasis en V

N.º de ref.	Denominación/contenido	Para cuerpo de eje Ø mm
1 310 488	Consola roscada, cilindro receptor + piecerío (véase dibujo técnico)	97 (= máx. carga por eje permitida de eje tándem 2600 kg)
1 310 907	Consola roscada, cilindro receptor + piecerío (véase dibujo técnico)	110 (= máx. carga por eje permitida de eje tándem 3500 kg)