

AUFLAUFEINRICHTUNG V

2.500 bis 3.500 kg



SAP: AE KPL V OB 2,8VB/1 AK351 GASF 3500

AE V 2,8 VB mit Kugelkupplung AK 351

Bestell-Nr.	Typ	Gesamtgewicht in kg	Stützlast in kg	Einbau	Umlenkhebel umsteckbar?	Kombinierbar mit AL-KO Radbremse	Kupplung montiert				
1 251 875	2,8VB1/-C	2.500 – 3.500	150	oben und unten	nein	2051	AK 351	33	–	10	20
1 251 555	2,8VB1/-C	2.500 – 3.500	150	oben und unten	nein	2361	AK 351	33	–	10	2
1 251 565	2,8VB1/-C	2.500 – 3.500	150	oben und unten	nein	3062 / 3081	AK 351	33	–	10	2

3

ECE-Prüfprotokoll-Nr.

Auflaufeinrichtung: 361-0045-97

ECE-Typgenehmigungs-Nr.

Zugeinrichtung: E1 55R-01 0384

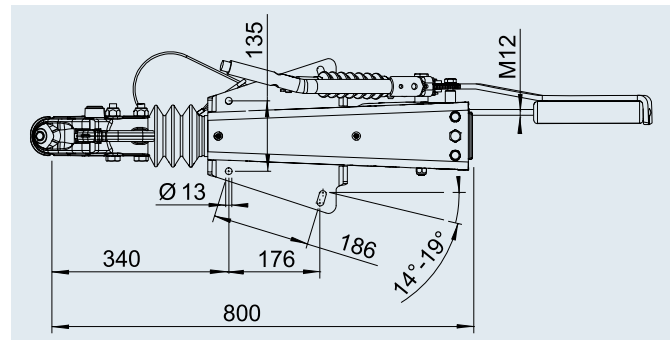

SAP: AE KPL V OB 2,8VB/1 OHNE KUPP 3500

AE V 2,8 VB ohne Kupplung (passende Kugelkupplungen oder Zugösen siehe Inhaltsverzeichnis)

Bestell-Nr.	Typ	Gesamtgewicht in kg	Stützlast in kg	Einbau	Umlenkhebel umsteckbar?	Kombinierbar mit AL-KO Radbremse	Kupplung montiert				
1 251 881	2,8VB1/-C	2.500 – 3.500	150	oben und unten	nein	2051	ohne	30	–	10	20
1 251 563	2,8VB1/-C	2.500 – 3.500	150	oben und unten	nein	2361	ohne	30	–	10	2
1 251 564	2,8VB1/-C	2.500 – 3.500	150	oben und unten	nein	3062 / 3081	ohne	30	–	10	2

ECE-Prüfprotokoll-Nr.

Auflaufeinrichtung: 361-0045-97

ECE-Typgenehmigungs-Nr.

Zugeinrichtung: E1 55R-01 0384

