

FRENO A REPULSIONE QUADRO

con timone removibile 1.500 - 2.600 kg

TECNICA

Tipo 251 S - ZE 252R

Portata complessiva 1.500 - 2.600 kg

Carico d'appoggio cons. 100 kg

Leva di rinvio reversibile:

Sì No

N. verbale di approvazione ECE:

Freno a repulsione 251S: 361-0044-97

N. approvazione ECE:

Carcassa repulsore 251K: E1 55R-01 0268

Carcassa repulsore 252R: E1 55R-01 0536

Lunghezza timone sciolto min. 1.440 mm

Per portata complessiva 2.600 kg:

max. 1.480 mm

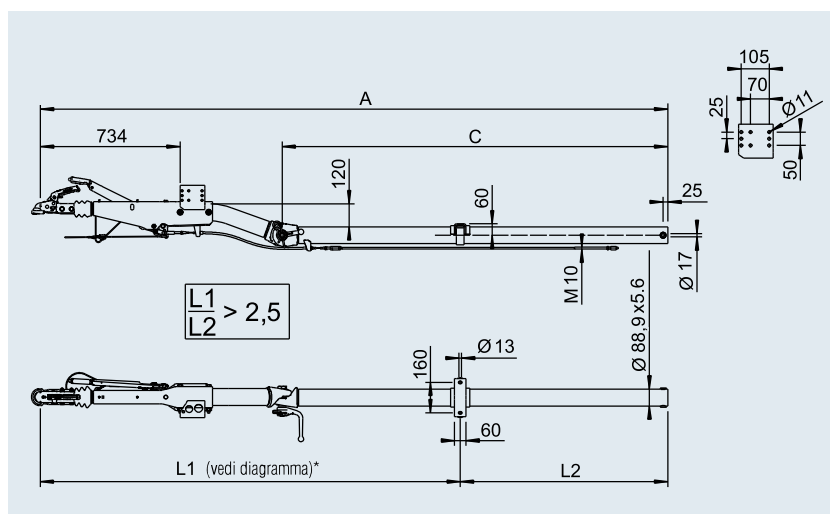

*Diagramma vedi Indice



SAP: AE KPL251S VKT M ZUGEINRICHTUNG 252R

con giunto a sfera AK 270 per freno ruota 2051 (90/27)

Cod. art.	Misura					
	C in mm	A in mm				
200 638 01	820	2.155	74,4	-	20	20
200 638 02	980	2.315	78,4	-	20	20
200 638 03	1.140	2.475	82,4	-	20	20
200 638 04	1.300	2.635	86,4	-	20	20
200 638 05	1.460	2.795	90,4	-	20	20
200 638 06	1.620	2.955	94,4	-	20	20
200 638 07	1.780	3.115	98,4	-	20	20
200 638 08	1.940	3.275	102,4	-	20	20
200 638 09	2.100	3.435	106,4	-	20	20
200 638 10	2.260	3.595	110,4	-	20	20
200 638 11	2.420	3.755	114,4	-	20	20

con giunto a sfera AK 270 per freno ruota 2361 (90/30)

Cod. art.	Misura					
	C in mm	A in mm				
200 639 01	820	2.155	74,4	-	20	20
200 639 02	980	2.315	78,4	-	20	20
200 639 03	1.140	2.475	82,4	-	20	20
200 639 04	1.300	2.635	86,4	-	20	20
200 639 05	1.460	2.795	90,4	-	20	20
200 639 06	1.620	2.955	94,4	-	20	20
200 639 07	1.780	3.115	98,4	-	20	20
200 639 08	1.940	3.275	102,4	-	20	20
200 639 09	2.100	3.435	106,4	-	20	20
200 639 10	2.260	3.595	110,4	-	20	20
200 639 11	2.420	3.755	114,4	-	20	20