

TIMONS COUDES CARRÉS FREINES

avec timon pivotant 1 500 à 2 600 kg

TECHNIQUE

Type 251 S - K 26-S

PTAC 1 500 à 2 600 kg

Charge à la rotule autorisée 100 kg

Bielle réglable :

Oui Non

Procès-verbal d'essai ECE n° :

Commande de freinage : 361-0044-97

Homologation de type ECE n° :

Commande de freinage : E1 55R-01-0268

Timon : E1 55R-01-1551

Porte-à-faux maxi : 1 600 mm

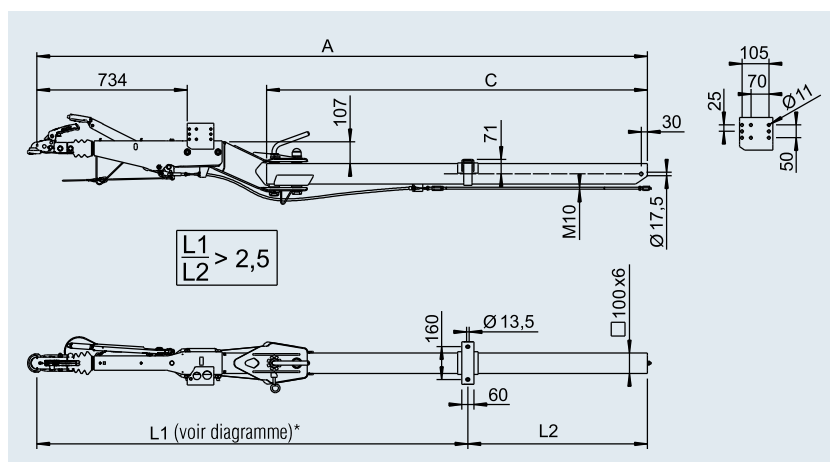

*Diagramme, voir sommaire



SAP: AE KPL VKT 251S M SCHWENKDEICH K26-S

avec tête d'attelage AK 161 pour frein de roue 1637 / 2051 (90/27)

Code article	Cote					
	C en mm	A en mm				
200 636 01	1150	2410	70	-	20	10
200 636 02	1230	2490	72	-	20	10
200 636 03	1310	2570	74	-	20	10
200 636 04	1390	2650	76	-	20	10
200 636 05	1470	2730	78	-	20	10
200 636 06	1550	2810	80	-	20	10
200 636 07	1630	2890	82	-	20	10
200 636 08	1710	2970	84	-	20	10
200 636 09	1790	3050	86	-	20	10
200 636 10	1870	3130	88	-	20	10
200 636 11	1950	3210	90	-	20	10
200 636 12	2030	3290	92	-	20	10
200 636 13	2110	3370	94	-	20	10
200 636 14	2190	3450	96	-	20	10
200 636 15	2270	3530	98	-	20	10
200 636 16	2350	3610	100	-	20	10
200 636 17	2430	3690	102	-	20	10
200 636 18	2510	3770	104	-	20	10
200 636 19	2590	3850	106	-	20	10
200 636 20	2670	3930	108	-	20	10
200 636 21	2750	4010	110	-	20	10

avec anneau d'accrochage DIN Ø 40 pour frein de roue 2051 (90/27)

sur demande

avec tête d'attelage AK 161 pour frein de roue 2361 (90/30)

Code article	Cote					
	C en mm	A en mm				
200 637 01	1150	2410	70	-	20	10
200 637 02	1230	2490	72	-	20	10
200 637 03	1310	2570	74	-	20	10
200 637 04	1390	2650	76	-	20	10
200 637 05	1470	2730	78	-	20	10
200 637 06	1550	2810	80	-	20	10
200 637 07	1630	2890	82	-	20	10
200 637 08	1710	2970	84	-	20	10
200 637 09	1790	3050	86	-	20	10
200 637 10	1870	3130	88	-	20	10
200 637 11	1950	3210	90	-	20	10
200 637 12	2030	3290	92	-	20	10
200 637 13	2110	3370	94	-	20	10
200 637 14	2190	3450	96	-	20	10
200 637 15	2270	3530	98	-	20	10
200 637 16	2350	3610	100	-	20	10
200 637 17	2430	3690	102	-	20	10
200 637 18	2510	3770	104	-	20	10
200 637 19	2590	3850	106	-	20	10
200 637 20	2670	3930	108	-	20	10
200 637 21	2750	4010	110	-	20	10

avec anneau d'accrochage DIN Ø 40 pour frein de roue 2361 (90/30)

sur demande