

TIMONS COUDES CARRÉS FREINES

avec timon pivotant 950 à 1 600 kg

TECHNIQUE

Type 161 S - K 26-S

PTAC 950 à 1 600 kg

Charge à la rotule autorisée 100 kg

Bielle réglable :

Oui Non

Procès-verbal d'essai ECE n° :

Commande de freinage : 361-0047-97

Homologation de type ECE n° :

Commande de freinage : E1 55R-01-0267

Timon : E1 55R-01-1551

Porte-à-faux maxi : 1600 mm

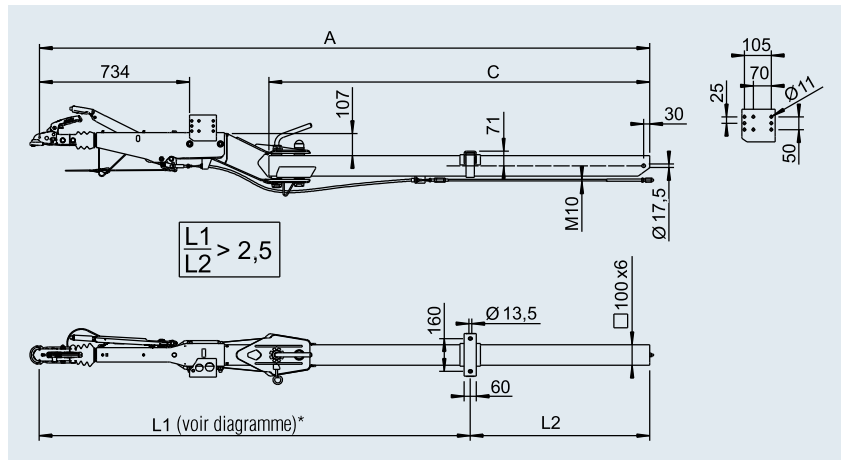

*Diagramme, voir sommaire



SAP: AE KPL VKT 161S M SCHWENKDEICH K26-S

avec tête d'attelage AK 161 pour frein de roue 1637 / 2051 (90/27)

Code article	Cote					
	C en mm	A en mm				
200 632 01	1 150	2 410	65	-	20	10
200 632 02	1 230	2 490	67	-	20	10
200 632 03	1 310	2 570	69	-	20	10
200 632 04	1 390	2 650	71	-	20	10
200 632 05	1 470	2 730	73	-	20	10
200 632 06	1 550	2 810	75	-	20	10
200 632 07	1 630	2 890	77	-	20	10
200 632 08	1 710	2 970	79	-	20	10
200 632 09	1 790	3 050	81	-	20	10
200 632 10	1 870	3 130	83	-	20	10
200 632 11	1 950	3 210	85	-	20	10
200 632 12	2 030	3 290	87	-	20	10
200 632 13	2 110	3 370	89	-	20	10
200 632 14	2 190	3 450	91	-	20	10
200 632 15	2 270	3 530	93	-	20	10
200 632 16	2 350	3 610	95	-	20	10
200 632 17	2 430	3 690	97	-	20	10
200 632 18	2 510	3 770	99	-	20	10
200 632 19	2 590	3 850	101	-	20	10
200 632 20	2 670	3 930	103	-	20	10
200 632 21	2 750	4 010	105	-	20	10

avec anneau d'accrochage DIN Ø 40 pour frein de roue 2051 (90/27)

sur demande

avec tête d'attelage AK 161 pour frein de roue 2361 (90/30)

Code article	Cote					
	C en mm	A en mm				
200 633 01	1 150	2 410	65	-	20	10
200 633 02	1 230	2 490	67	-	20	10
200 633 03	1 310	2 570	69	-	20	10
200 633 04	1 390	2 650	71	-	20	10
200 633 05	1 470	2 730	73	-	20	10
200 633 06	1 550	2 810	75	-	20	10
200 633 07	1 630	2 890	77	-	20	10
200 633 08	1 710	2 970	79	-	20	10
200 633 09	1 790	3 050	81	-	20	10
200 633 10	1 870	3 130	83	-	20	10
200 633 11	1 950	3 210	85	-	20	10
200 633 12	2 030	3 290	87	-	20	10
200 633 13	2 110	3 370	89	-	20	10
200 633 14	2 190	3 450	91	-	20	10
200 633 15	2 270	3 530	93	-	20	10
200 633 16	2 350	3 610	95	-	20	10
200 633 17	2 430	3 690	97	-	20	10
200 633 18	2 510	3 770	99	-	20	10
200 633 19	2 590	3 850	101	-	20	10
200 633 20	2 670	3 930	103	-	20	10
200 633 21	2 750	4 010	105	-	20	10

avec anneau d'accrochage DIN Ø 40 pour frein de roue 2361 (90/30)

sur demande