

FRENO A REPULSIONE QUADRO

con timone girevole lateralmente 1.500 - 2.600 kg

TECNICA

Tipo 251 S - K 26-S

Portata complessiva 1.500 - 2.600 kg

Carico d'appoggio cons. 100 kg

Leva di rinvio reversibile:

Sì No

N. verbale di approvazione ECE:

Freno a repulsione: 361-0044-97

N. approvazione ECE:

Carcassa repulsore: E1 55R-01-0268

Timone: E1 55R-01-1551

Lunghezza timone sciolto max.: 1.600 mm

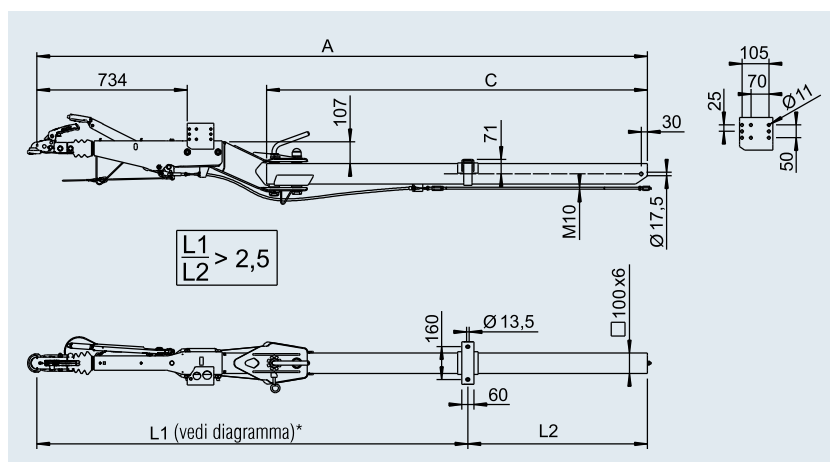

*Diagramma vedi Indice



SAP: AE KPL VKT 251S M SCHWENKDEICH K26-S

con giunto a sfera AK 161 per freno ruota 1637 / 2051 (90/27)

Cod. art.	Misura					
	C in mm	A in mm				
200 636 01	1150	2410	70	-	20	10
200 636 02	1230	2490	72	-	20	10
200 636 03	1310	2570	74	-	20	10
200 636 04	1390	2650	76	-	20	10
200 636 05	1470	2730	78	-	20	10
200 636 06	1550	2810	80	-	20	10
200 636 07	1630	2890	82	-	20	10
200 636 08	1710	2970	84	-	20	10
200 636 09	1790	3050	86	-	20	10
200 636 10	1870	3130	88	-	20	10
200 636 11	1950	3210	90	-	20	10
200 636 12	2030	3290	92	-	20	10
200 636 13	2110	3370	94	-	20	10
200 636 14	2190	3450	96	-	20	10
200 636 15	2270	3530	98	-	20	10
200 636 16	2350	3610	100	-	20	10
200 636 17	2430	3690	102	-	20	10
200 636 18	2510	3770	104	-	20	10
200 636 19	2590	3850	106	-	20	10
200 636 20	2670	3930	108	-	20	10
200 636 21	2750	4010	110	-	20	10

con giunto a sfera AK 161 per freno ruota 2361 (90/30)

Cod. art.	Misura					
	C in mm	A in mm				
200 637 01	1150	2410	70	-	20	10
200 637 02	1230	2490	72	-	20	10
200 637 03	1310	2570	74	-	20	10
200 637 04	1390	2650	76	-	20	10
200 637 05	1470	2730	78	-	20	10
200 637 06	1550	2810	80	-	20	10
200 637 07	1630	2890	82	-	20	10
200 637 08	1710	2970	84	-	20	10
200 637 09	1790	3050	86	-	20	10
200 637 10	1870	3130	88	-	20	10
200 637 11	1950	3210	90	-	20	10
200 637 12	2030	3290	92	-	20	10
200 637 13	2110	3370	94	-	20	10
200 637 14	2190	3450	96	-	20	10
200 637 15	2270	3530	98	-	20	10
200 637 16	2350	3610	100	-	20	10
200 637 17	2430	3690	102	-	20	10
200 637 18	2510	3770	104	-	20	10
200 637 19	2590	3850	106	-	20	10
200 637 20	2670	3930	108	-	20	10
200 637 21	2750	4010	110	-	20	10

con occhione DIN Ø 40 per freno ruota 2051 (90/27)

su richiesta

con occhione DIN Ø 40 per freno ruota 2361 (90/30)

su richiesta